



バンドヒーター

特長

御使用の被加熱物の形状に合わせて、表面上を広く加熱が可能で、また自由な形状に製作できます。

用途

射出成型機（インジェクション）、押出成型機（エクストルージョンマシン）などの樹脂加熱、ホットプレスなどに広く使われております。**※ 但し、サーモスタットを併用してください。**

図面

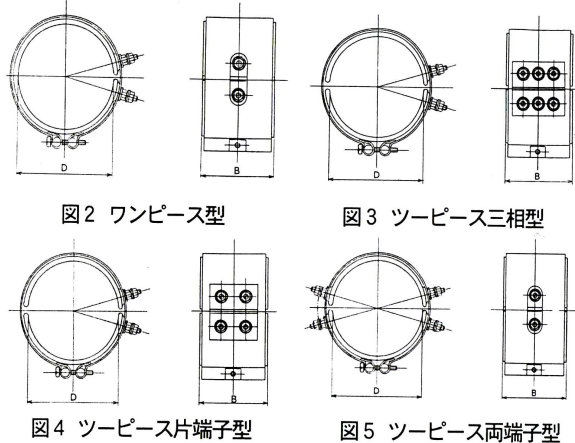

御使用のご注意

バンドヒーターは、被加熱物に密着させて使用するものであり、ヒーターとの間に空間が生じるような場合、被加熱物の温度も上がらずヒーターのみが過熱して断線等の事故が発生しますのでご注意ください。

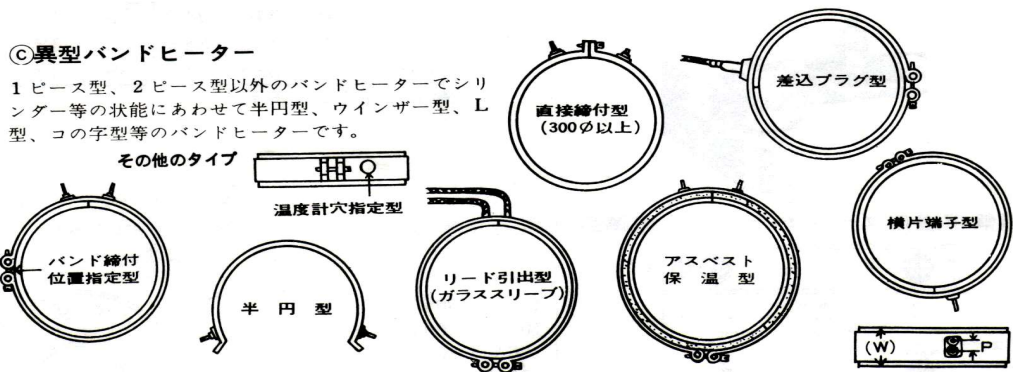

御注文には下記事項を明記して下さい。

- (A) 使用場所及び取付け条件, (B) ヒーター型式及び被覆材質 (SUS, ボンデ),
- (C) 内径、巾及び特殊使用寸法
- (D) 電圧 (V) 容量 (W), (E) 端子形式, (F) その他特殊仕様、

※ ご不明な点が御座いましたら連絡して下さい。

〒556-0005 大阪市浪速区日本橋4丁目17番16号

TEL 06-6644-1644 (代) FAX 06-6631-2214 (代)

アイデアルヒーター工業 株式会社